

Hà Nội, ngày 25 tháng 7 năm 2014

Kính gửi: Các đơn vị đăng kiểm xe cơ giới,

Triển khai thực hiện văn bản số 8359/BGTVT-VT ngày 10/07/2014 của Bộ Giao thông vận tải về việc triển khai thực hiện một số nội dung tại Nghị quyết số 47/NQ-CP ngày 08/07/2014 của Chính phủ; tiếp thu ý kiến của các đơn vị đăng kiểm xe cơ giới trong 02 buổi tập huấn tại Hà Nội và Thành phố Hồ Chí Minh, Cục Đăng kiểm Việt Nam hướng dẫn bổ sung việc thực hiện văn bản số 8359/BGTVT-VT như sau:

1. Điều chỉnh *Khối lượng bản thân* của xe cơ giới theo quy định tại văn bản số 8359/BGTVT-VT

- Chỉ thực hiện điều chỉnh đối với xe cơ giới đã được kiểm định lần đầu để lập Hồ sơ phương tiện trước ngày 31/03/2014 nhưng chưa được điều chỉnh *Khối lượng bản thân* theo hướng dẫn tại văn bản số 1641/ĐKVN-VAR ngày 19/05/2014 của Cục Đăng kiểm Việt Nam.

Tuy nhiên việc điều chỉnh chỉ được thực hiện một lần ở thời điểm xe cơ giới đến kiểm định định kỳ lần đầu tiên sau ngày 20/07/2014 theo ý kiến đề nghị của chủ xe và xe cơ giới không có thay đổi về: kích thước bao, kích thước thùng chở hàng so với tài liệu kỹ thuật và so với lần kiểm định trước. Các lần kiểm định tiếp theo không được điều chỉnh nữa.

Trường hợp nếu việc điều chỉnh tăng *Khối lượng bản thân* dẫn đến làm giảm *Khối lượng hàng chuyên chở CPTGGT* quá nhiều, các đơn vị đăng kiểm có thể tư vấn chủ xe cân nhắc việc điều chỉnh khối lượng bản thân của xe để đảm bảo khối lượng hàng chuyên chở cho phép.

- Trung tâm đăng kiểm chỉ được lựa chọn việc nhập giá trị *Khối lượng bản thân thực tế* của xe cơ giới vào Chương trình Quản lý kiểm định sau khi đã kiểm tra, lập Biên bản xác nhận giá trị khối lượng bản thân thực tế của xe cơ giới. Biên bản phải có đủ chữ ký của chủ phương tiện hoặc người được chủ phương tiện ủy quyền hoặc lái xe có xuất trình Giấy chứng minh thư kèm theo cam kết chịu trách nhiệm về việc điều chỉnh. Sau khi nhập các giá trị *Khối lượng bản*

thân, Khối lượng hàng chuyên chở CPTGGT đã điều chỉnh từ Biên bản vào Chương trình Quản lý kiểm định, cần soát xét kỹ trước khi "Ghi nhận" vì Chương trình Quản lý kiểm định sẽ khóa tính năng điều chỉnh khối lượng bản thân, đối với trường hợp có sự nhầm lẫn cần phải sửa lại thì đơn vị đăng kiểm cần có văn bản gửi về Cục Đăng kiểm Việt Nam (thông qua Phòng Kiểm định xe cơ giới) để sửa đổi.

2. Điều chỉnh vị trí chốt kéo, cụm trục của sơ mi rơ moóc chờ công-ten-nơ

- Khi kiểm tra nghiệm thu, các đơn vị đăng kiểm phải căn cứ theo quy định tại các Thông tư số 29/2012/TT-BGTVT, Thông tư số 10/2009/TT-BGTVT của Bộ trưởng Bộ Giao thông vận tải và các tiêu chuẩn, quy chuẩn kỹ thuật.

- Trong Hồ sơ kiểm tra nghiệm thu do các cơ sở thi công xuất trình cho các đơn vị đăng kiểm phải có ảnh của sơ mi rơ moóc được chụp khi ở trạng thái đang thử tải sau khi đã thi công xong.

3. Đối với ô tô tải tự đổ, ô tô xi téc tự nguyện cắt giảm thể tích thùng hàng, xi téc

- Đối với ô tô tải tự đổ: Việc cắt giảm thể tích thùng hàng của ô tô tải tự đổ đảm bảo không thay đổi các mối liên kết giữa thùng hàng và thân xe; hệ thống thủy lực nâng hạ thùng hàng và chiều dài khung (sát xi) của xe.

- Đối với ô tô xi téc: Xi téc sau khi cắt giảm thể tích phải được lắp đặt lên ô tô cần đảm bảo không thay đổi vị trí trọng tâm hàng hóa (khoảng cách từ trọng tâm hàng hóa đến tâm trục hoặc cụm trục sau (OS) không đổi); có thể cắt giảm chiều dài phía sau của khung ô tô; phần khung xe nhô ra bên ngoài đuôi của xi téc phải được thi công cải tạo thành sàn công tác (xem các hình vẽ minh họa trong Phụ lục kèm theo văn bản này).

4. Các đơn vị đăng kiểm niêm yết các văn bản 8359/BGTVT-BGTVT; 2880/ĐKVN-VAR và văn bản này tại phòng chờ làm thủ tục kiểm định và thông báo đến các doanh nghiệp, chủ xe của các xe cơ giới do đơn vị quản lý về các nội dung của các văn bản và tổ chức thực hiện nhanh chóng, thuận tiện; phân công lãnh đạo đơn vị chịu trách nhiệm trực tiếp giải đáp cho doanh nghiệp, chủ xe về các vướng mắc trong quá trình thực hiện văn bản 8359/BGTVT-BGTVT, các chỉ đạo của Bộ Giao thông vận tải và hướng dẫn của Cục Đăng kiểm Việt Nam.

5. Bãi bỏ những nội dung trong các văn bản khác của Cục Đăng kiểm Việt Nam trái với nội dung của văn bản này.

Cục Đăng kiểm Việt Nam thông báo và yêu cầu các đơn vị đăng kiểm xe cơ giới thống nhất sử dụng Chương trình Quản lý kiểm định phiên bản 7.85.

Trong quá trình thực hiện, nếu có vướng mắc, đề nghị các đơn vị đăng kiểm xe cơ giới thông báo ngay về Cục Đăng kiểm Việt Nam (thông qua Phòng Kiểm định xe cơ giới) để kịp thời giải quyết.

Nơi nhận:

- Như trên (đề t/h);
- Bộ GTVT (đề b/c);
- Thứ trưởng Lê Đình Thọ (đề b/c);
- Các Sở GTVT (đề p/h);
- Các Phó Cục trưởng (đề c/đ);
- Phòng VAQ, Trung tâm tin học (đề t/h);
- Lưu: VP, VAR.

CỤC TRƯỞNG



Trần Kỳ Hình

VÍ DỤ MINH HỌA CẮT GIẢM CHIỀU DÀI XI TẾC

TỔNG THỂ Ô TÔ XI TẾC TRƯỚC KHI ĐIỀU CHỈNH

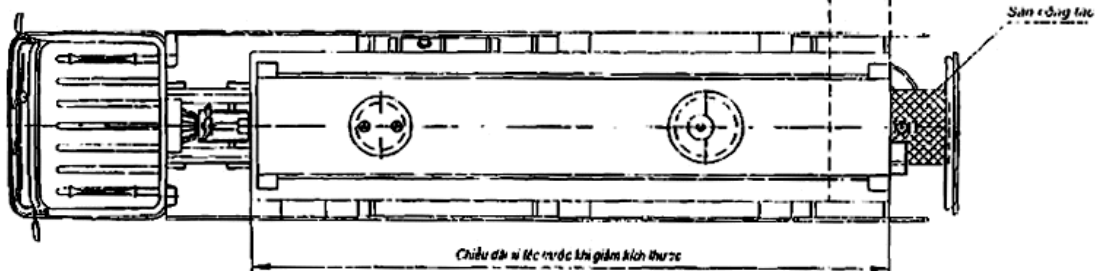
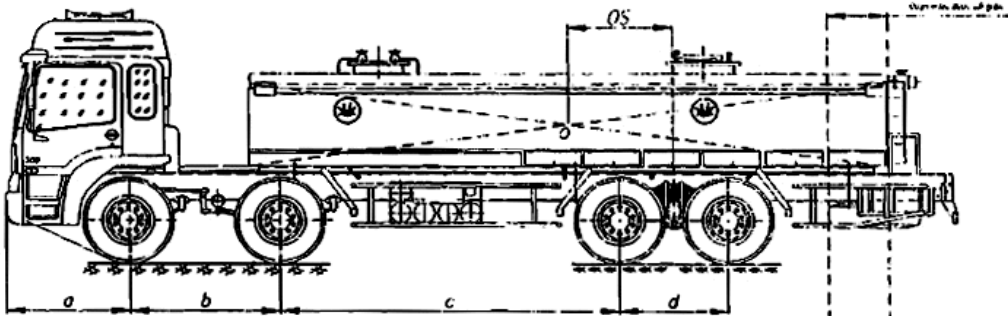

TỔNG THỂ Ô TÔ XI TẾC SAU KHI ĐIỀU CHỈNH

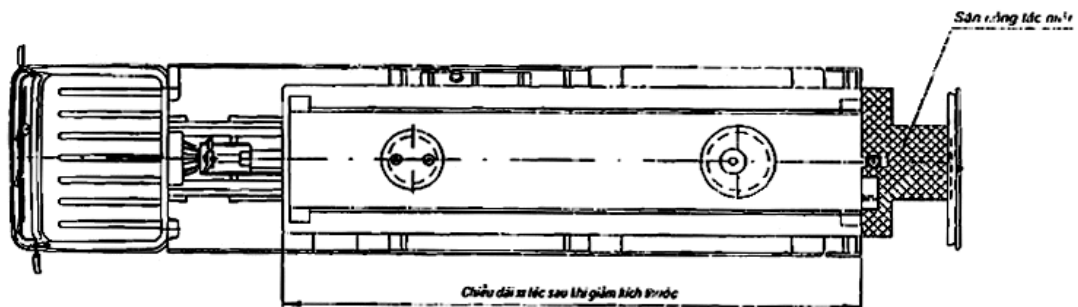
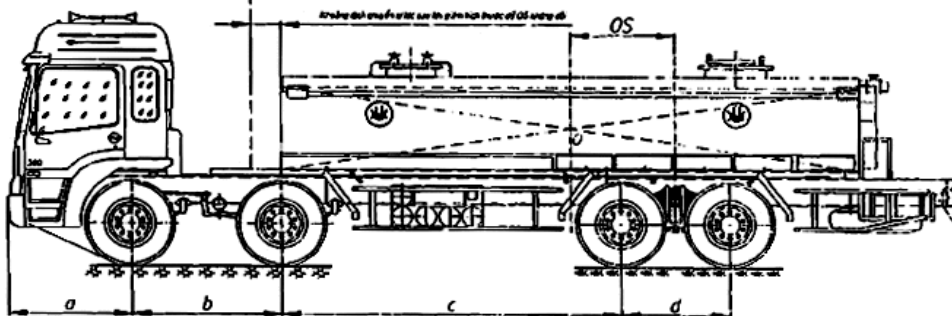

Hướng dẫn đo khoảng cách từ trọng tâm hàng hóa đến tâm trục hoặc cụm trục sau (OS)

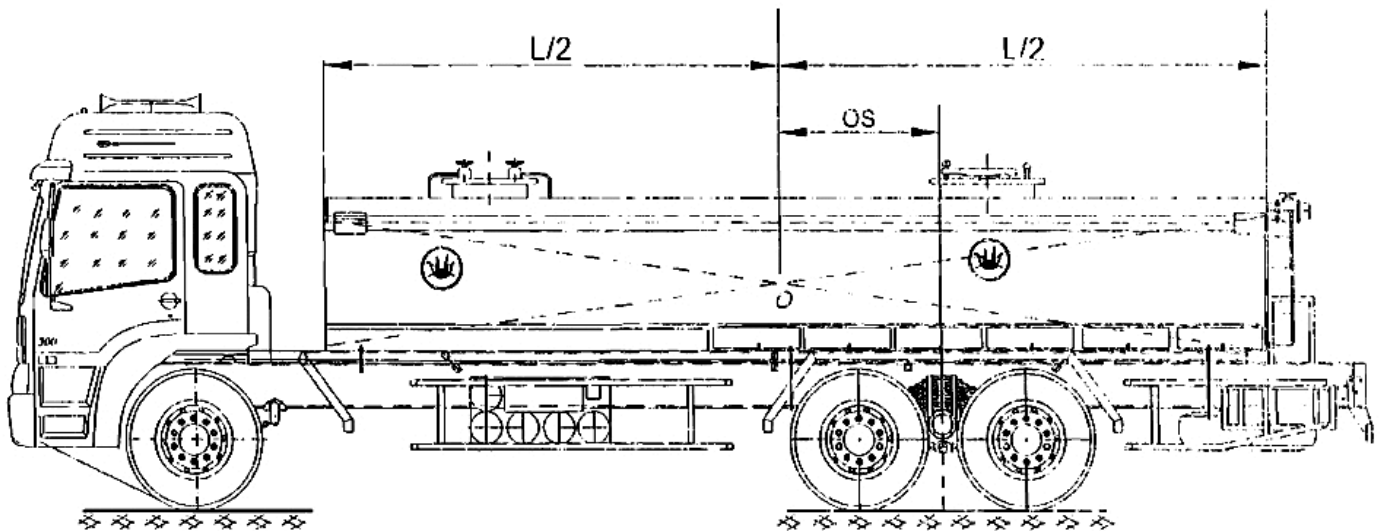

Khi thực hiện phép đo OS đối với xi téc: Đo chiều dài toàn bộ của xi téc (chú ý: phần chở hàng là phần có thể chứa hàng để chuyên chở), sau đó chia đôi để xác định vị trí trọng tâm $L/2$. Đánh dấu vị trí trọng tâm rồi tiến hành đo kích thước từ vị trí này tới vị trí tâm cụm trục sau.

09450280